

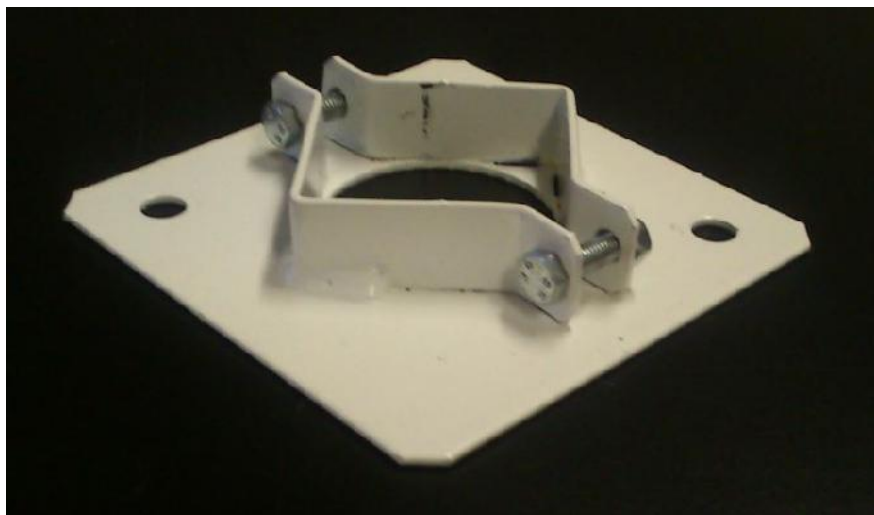

AMPLIO™

Pris og
dokumentasjon

A-tec Klemmesystem



A-tec Klemmesystem

A-tec Klemmesystem er produsert Elzinket stål sikker drift.
Pulverlakkert overflate RAL Hvit 9010

Klemmesystem leveres i 50, 63, 76, 102, 108, 127, 152, 202mm

A-tec Klemmesystem er designet for gulv og vegg gjennomganger.
Klammesystemet er produsert i 2 og 3mm stål som er elzinket.
System 50, 63, 76, 102, 108, 127 materialtykkelse 2mm.
System 152, 202 materialtykkelse 3mm.

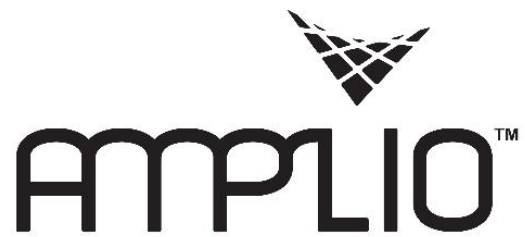

Priser A-tec Klemmesystem

Klemme 50:	180 N.kr
Klemme 63:	190 N.kr
Klemme 76:	195 N.kr
Klemme 102:	250 N.kr
Klemme 108:	265 N.kr
Klemme 127:	280 N.kr
Klemme 152:	320 N.kr
Klemme 202:	350 N.kr

Prise er eksklusiv Mva og transportkostnader
Minimum bestillingsvolum 10 stk av hver dimensjon.

Målskisse A-tec Klemmesystem

Klemmesystem 050

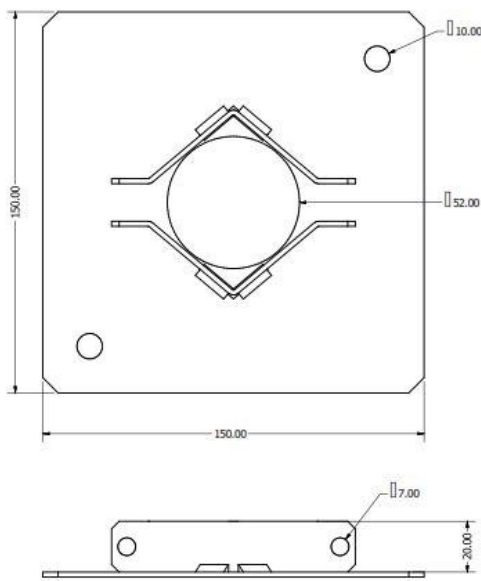

Klemmesystem 063

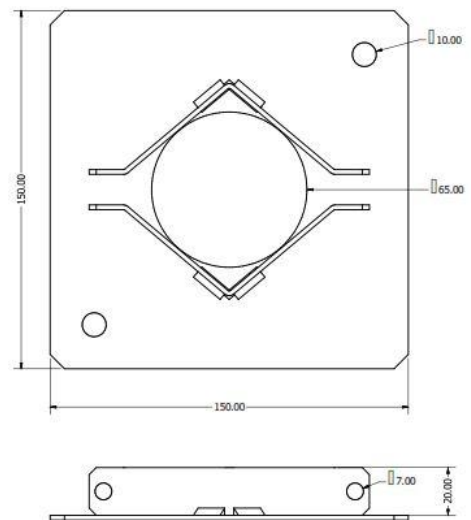

Klemmesystem 076

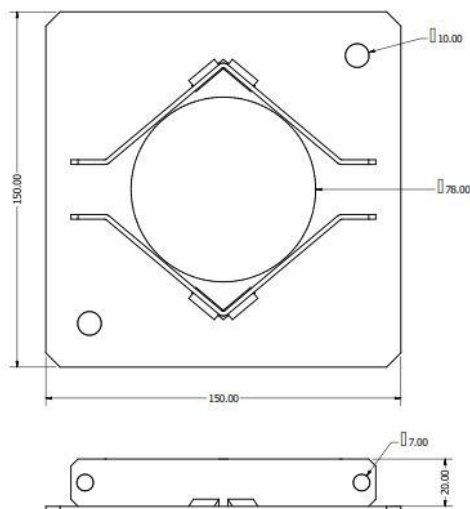

Målskisse A-tec Klemmesystem

Klemmesystem 102

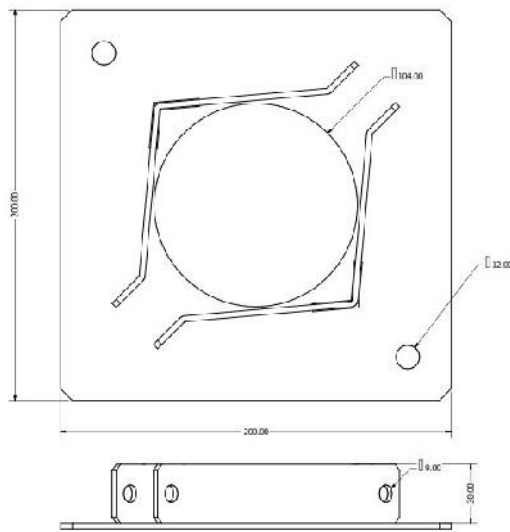

Klemmesystem 108

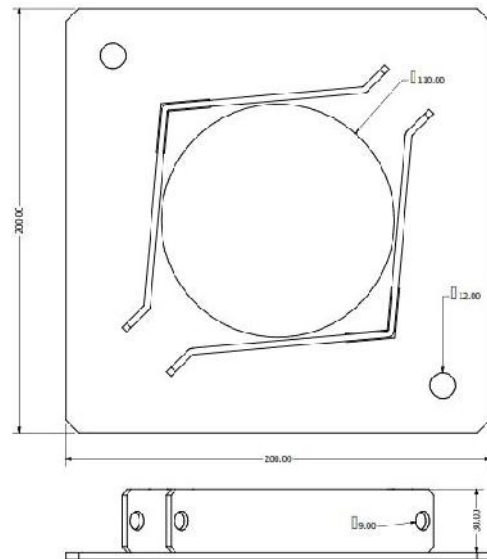

Klemmesystem 127

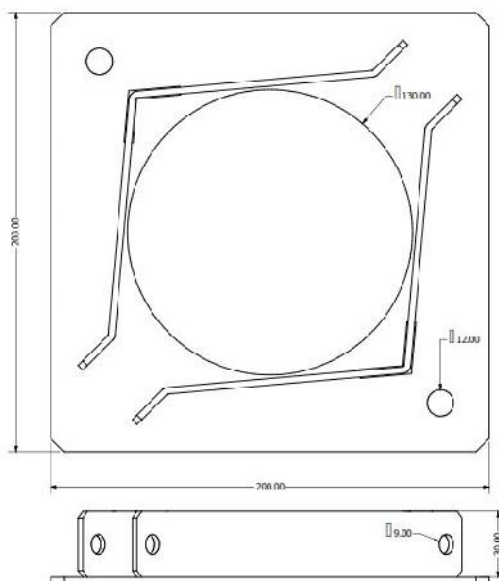



Målskisse A-tec Klemmesystem

Klemmesystem 152

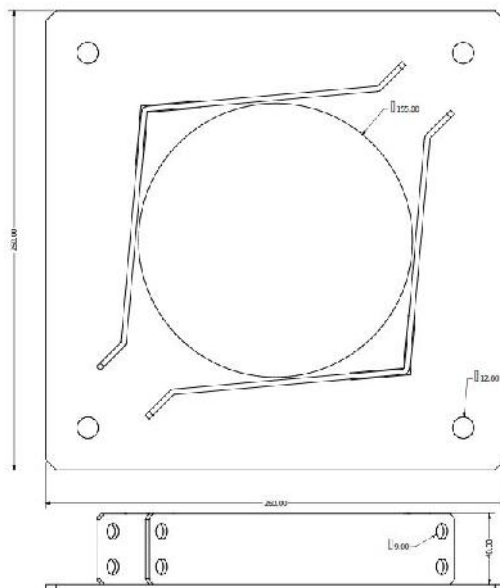

Klemmesystem 202

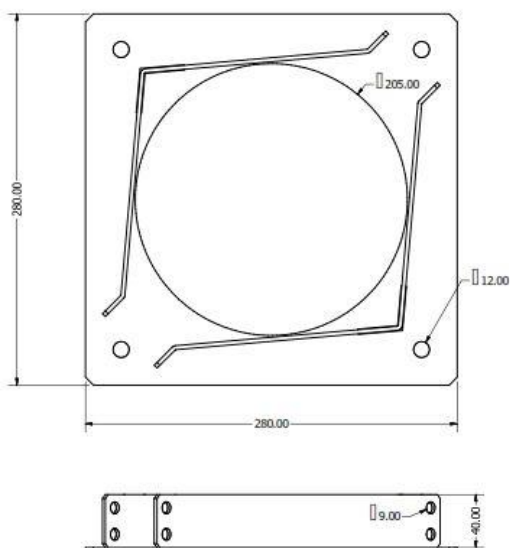

Betingelser:

Gjennomføringsplan

Ved kontraktinngåelse starter Amplio As med innkjøp og bygging av utstyr som er avtalt levert. Amplio As leverer snarest den dokumentasjon som er nødvendig som, programere, elektirker, rørlegger, eller dokumentasjon som er avtalt i tilbudet og nødvendig for gjennomføringen av prosjektet.

Eiendomsrett/ opphavsrett

Amplio As har salgspant i levert utstyr inntil betaling er mottatt. Amplio As og eventuelt tredjepart som Amplio As har avtale med bakover, har alle rettigheter til det leverte utstyret som inngår i leveransen. Dette gjelder også programvare som er utviklet hos kunden og kjøper får bare bruksrett til dette. Programmer kan ikke kopieres eller overdras til andre. For programmer eller utstyr hvor tredjepart har rettigheter, er bruksretten alltid begrenser til vedkommende tredjeparts lisensbestemmelser. Kjøper kan benytte A-tec utstyr, PLS og applikasjonsprogramvare internt.

Garantitid

1 år fra første leveranse av utstyr.

Dersom kjøper gjør forandringer i A-tec utstyret som er levert eller i proprogramvaren, bortfaller garantien.

Betalingsbetingelser

Netto pr. 30 dager.

Kommersielle betingelser

Alle priser er netto, ekskl. mva.

Estimatet er ikke juridisk bindene for selger.

Leveringsbetingelser

EXW Skjelfossveien 25 1827 Hobøl

Leveringstid

A-tec Klemmesystem blir levert etter avtale.

Endringsordre

Ved endringsordre vil det i tilbudt pris være inkludert arbeid som er påløpt under utarbeidelse av endringsorderen. Dersom endringsordre ikke settes i bestilling vil det påløpe kostnad med normalt tid som faktureres kunde etter Amplios gjeldene prislister for Normaltid.

Øvrige betingelser

Dokument Norsk Industri, NLM 10

Tilbudets gyldighetstid

Tilbudet er gyldig i 60 dager etter utsendelsen av anbudet. Tilbudet vil kunne forandres dersom priser fra underleverandører, samarbeidspartnere, valuta etc. forandrer seg mere enn 4%

Tilbudet vil da revideres i 60 dagersperioden. Amplio AS vil umidlebart varsle kunde om dette.

Indirekte og følgeskader

Amplio AS svarer ikke for noen indirekte eller følgeskader eller tap slik som, men ikke begrenset til, tap av inntekter, produksjonsbortfall, kapitalkostnader eller kostnader i tilknytning til avbrudd i produksjon eller prosess.

Uavhengig av hva som for øvrig måtte følge av partenes avtale er selgers totale samtlende ansvar under avtalen er begrenset til 25% av kontraktens summen eks. mva.

Priser

Som beskrevet side 4 (fire) i tilbudet.

Leveranse og bygging av et A-tec system, se side 5 (fem) for detaljer i tilbudet.

Vi håper tilbudet og løsningene som presenteres er av interesse og i henhold til forventningene. For tekniske avklaringer i forbindelse med tilbudet kan Frode Aamodt kontaktes.

Vi ser fram til å høre fra dere.

Med vennelig hilsen for Amplio AS.

Frode Aamodt.



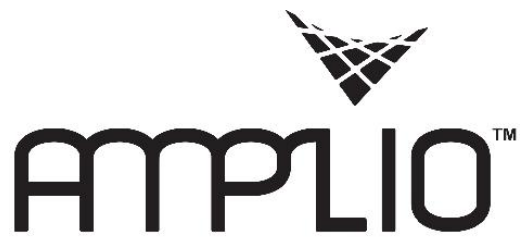

Bedriftsinfo

Amplio AS

Ringvoll - 1827 Hobøl
Skjelfossveien 25
Org. nr: 994 031 503 Mva

Frode Aamodt
Daglig leder
Tel: +47 484 00 706
Mail: frode@amplio.no



Øivind Aamodt
Styreformann
Tel: +47 906 21 112
Mail: oivind@amplio.no



Web: www.amplio.no
Bank Nordea K. nr 6116 05 37832



AMPLIO™

Amplio As
Skjelfossveien 25
1827 Hobøl
Norge
Tlf : +47 48400706
www.amplio.no